

正しくご利用いただくために、この説明書をよくお読みください。また、お読みになった後は大切に保管してください。

■製品外観／各部名称

■クロツステージRA4545高38

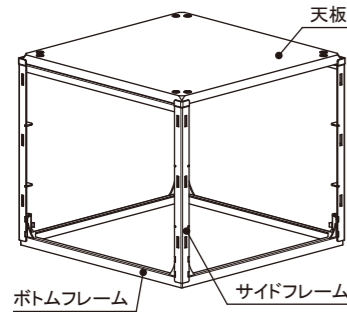

■クロツステージRA4545高75

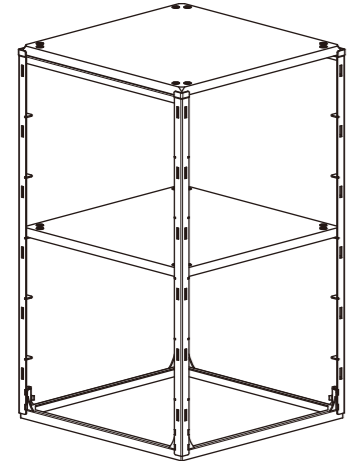

■梱包内容

梱包内には下図の部品が入っています。ご確認ください。
※天板とフレームは別梱包になっています。

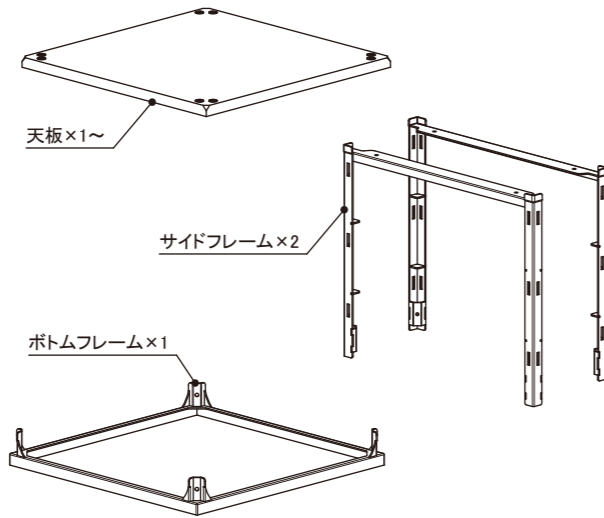

■付属ねじ・工具

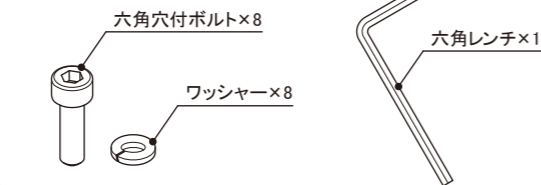

■組み立て方法

1. サイドフレームとボトムフレームを付属のボルトで組み立てます。
2. サイドフレームと天板を付属のボルトで組み立てます。

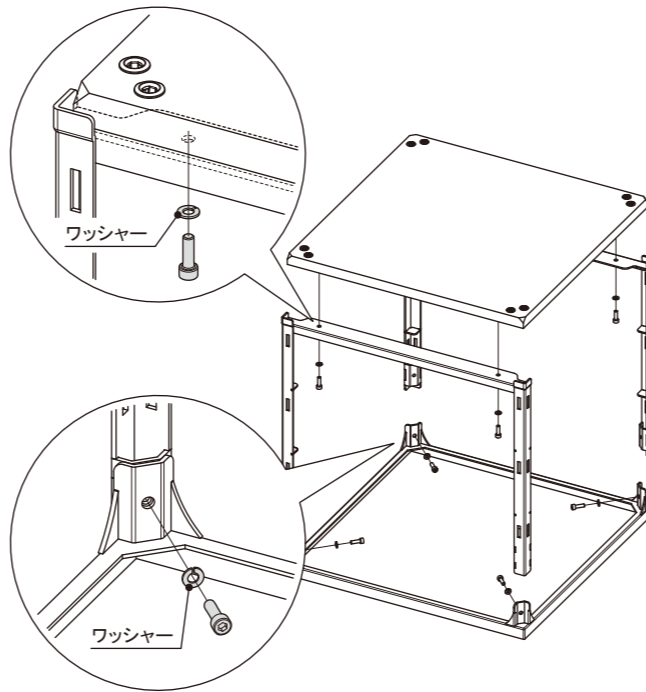

警告 ボルト締めには緩みがあると
思わぬ事故の原因となります。

3. 中間に棚を設ける場合は追加の天板を斜めに傾けながら棚受けにのせてください。

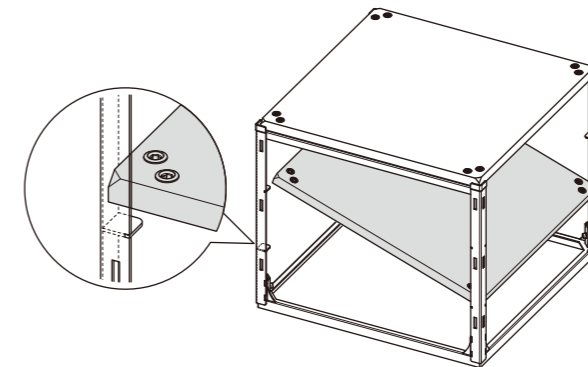

4. 完成です。
グラつきがないことを確認してからご使用ください。

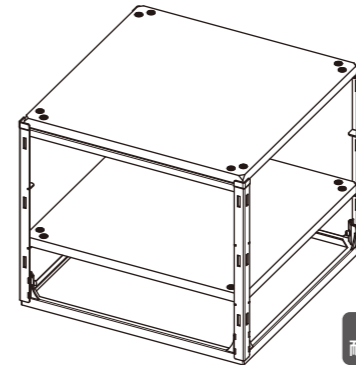

均等耐荷重 40kg

■オプション

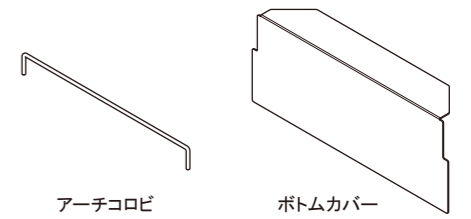

■クロツシェルフ

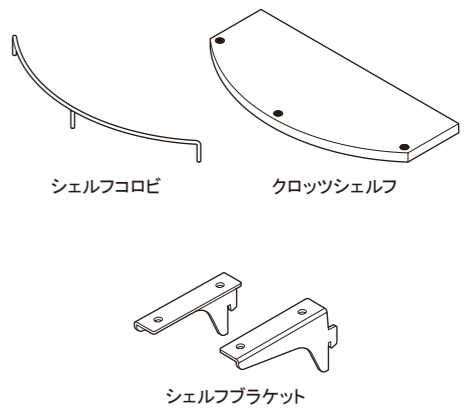

■シェルフ組み立て方法

1. シェルフとブラケットを付属のボルトで組み立てます。

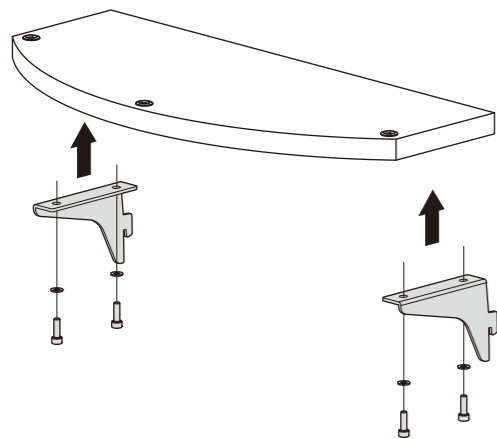

2. 完成です。
グラつきがないことを確認してからご使用ください。

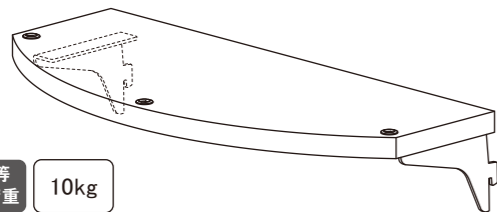

均等耐荷重 10kg

■連結方法／取り付け方法

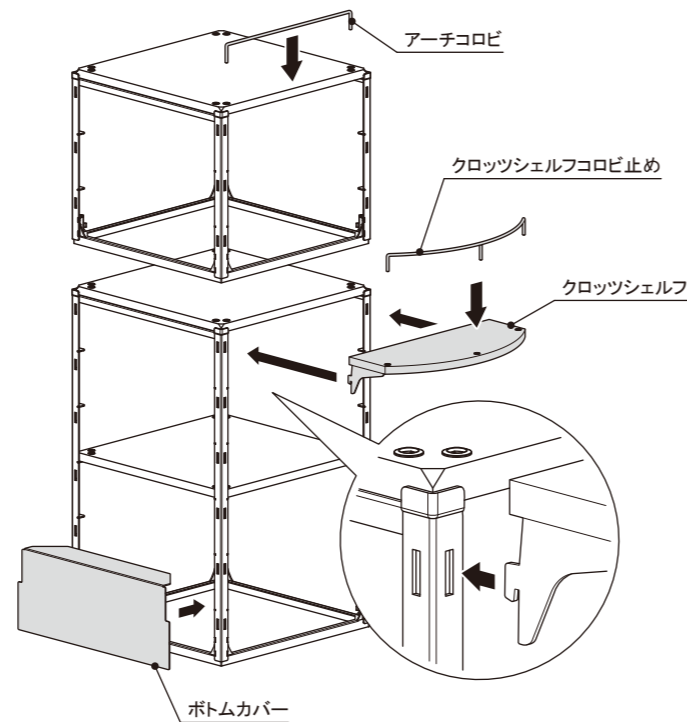

■均等耐荷重と積段数について

●各段は最大40kgとしてください。(※シェルフの耐荷重は10Kg)また、全体の荷重が160kg以下になるように各段の重量を調整してください。

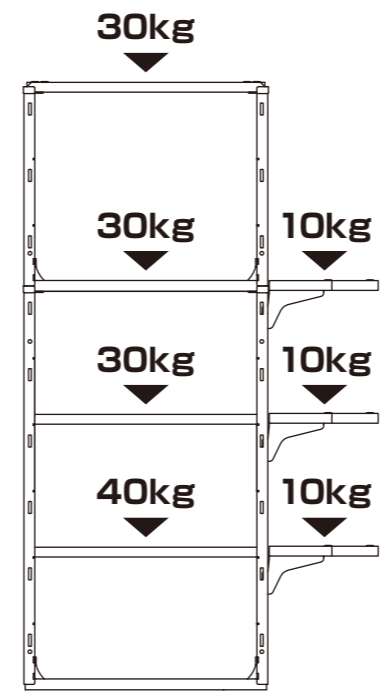

合計耐荷重 160kg

安全上のご注意 必ずお守りください

人身への危害と財産への損害を未然に防ぐため、注意事項を記しています。ご購入の際には必ずお守りいただきますよう、お願いいたします。

△ 組み立てについて

- ボルト締めには緩みがないか、確認してください。
- 商品をお載せる前に、棚およびコロビ止めが確実に固定されているか確認してください。
- 棚の設置時に、頭や手を挟まないよう、十分に注意してください。

△ ご使用について

- 水平な所に設置して使用してください。
- 本製品は屋内専用です。屋外では使用しないでください。
- 商品を陳列する際には、均等に載せてください。
- 用途以外での使用はしないでください。破損してケガをする恐れがあります。

お手入れについて

- お手入れは定期的に乾燥した柔らかい布で軽く拭いてください。(必要以上に強くこするとキズがつく場合があります。)
- 汚れがひどい場合は、水に浸して固く絞った布か、水で薄めた中性洗剤(5~10%程度)に浸して固く絞った布で拭き、乾いた布で仕上げてください。

⊘ ベンジン、シンナー、アルコール、酸やアルカリ性の洗剤、クレンザー等はご使用にならないでください。